

APC *Vivre Créer Mesurer*

Colloque des 4, 5 et 6 décembre 2024

Programme

Mercredi 4 « Vivre »

10h Ouverture du colloque

- **10h30 Atelier : Portfolio, du Pourquoi ? au Comment ?**

12h30 Forum ouvert
déjeunatoire

- **14h Table ronde : La diversité d'une démarche portfolio**

15h30 Pause

- **16h Atelier : Construire une grille critériée**

17h30 Clôture de la journée

Jeudi 5 « Créer »

- **9h Partage de pratique : Ma SAÉ en 600s**

10h30 Pause

Ma SAÉ en 600s (Suite)

12h30 Buffet déjeunatoire

- **14h Atelier : Créer sa SAÉ à partir de l'IA**

16h Pause

- **16h30 Conférence - Débat : Restructuration sur les SAÉ**

18h Cocktail de clôture

Vendredi 6 « Mesurer »

- **9h Atelier : Mesurer l'impact de l'APC dans sa pratique pédagogique**

- **Atelier en intelligence collective : Concevoir une méthode pour mesurer les retombées d'un basculement en APC**

10h30 Pause

- **12h Restitutions des ateliers**

12h30 Buffet déjeunatoire

- **13h30 Conférence de fermeture**

15h30 Clôture
du Colloque

Notes :

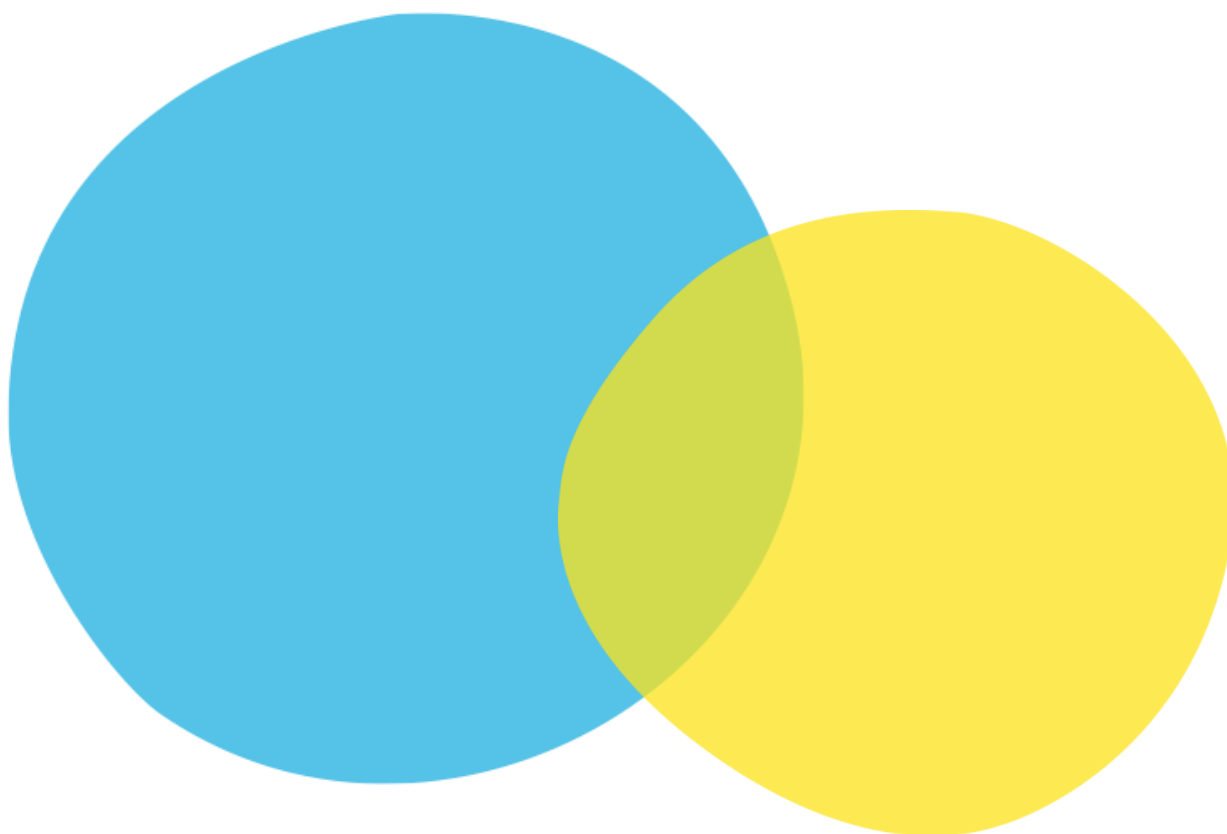

Vous allez vivre cette journée en suivant les étapes d'une démarche d'Approche Par Compétences (APC).

Ce livret sera votre portfolio d'apprentissage à remplir durant toute la durée du colloque. Vous pourrez y reporter vos questionnements sur l'APC et vos réflexions sur les activités vécues comme un dossier dans lequel vous rendez compte de la progression graduelle de vos apprentissages dans votre expérience de ce colloque formatif.

Vous pourrez utiliser les réflexions menées dans ce portfolio d'apprentissage pour votre portfolio d'évaluation qui sera matérialisé par un Open Badge à réaliser à l'issue des ces trois journées.

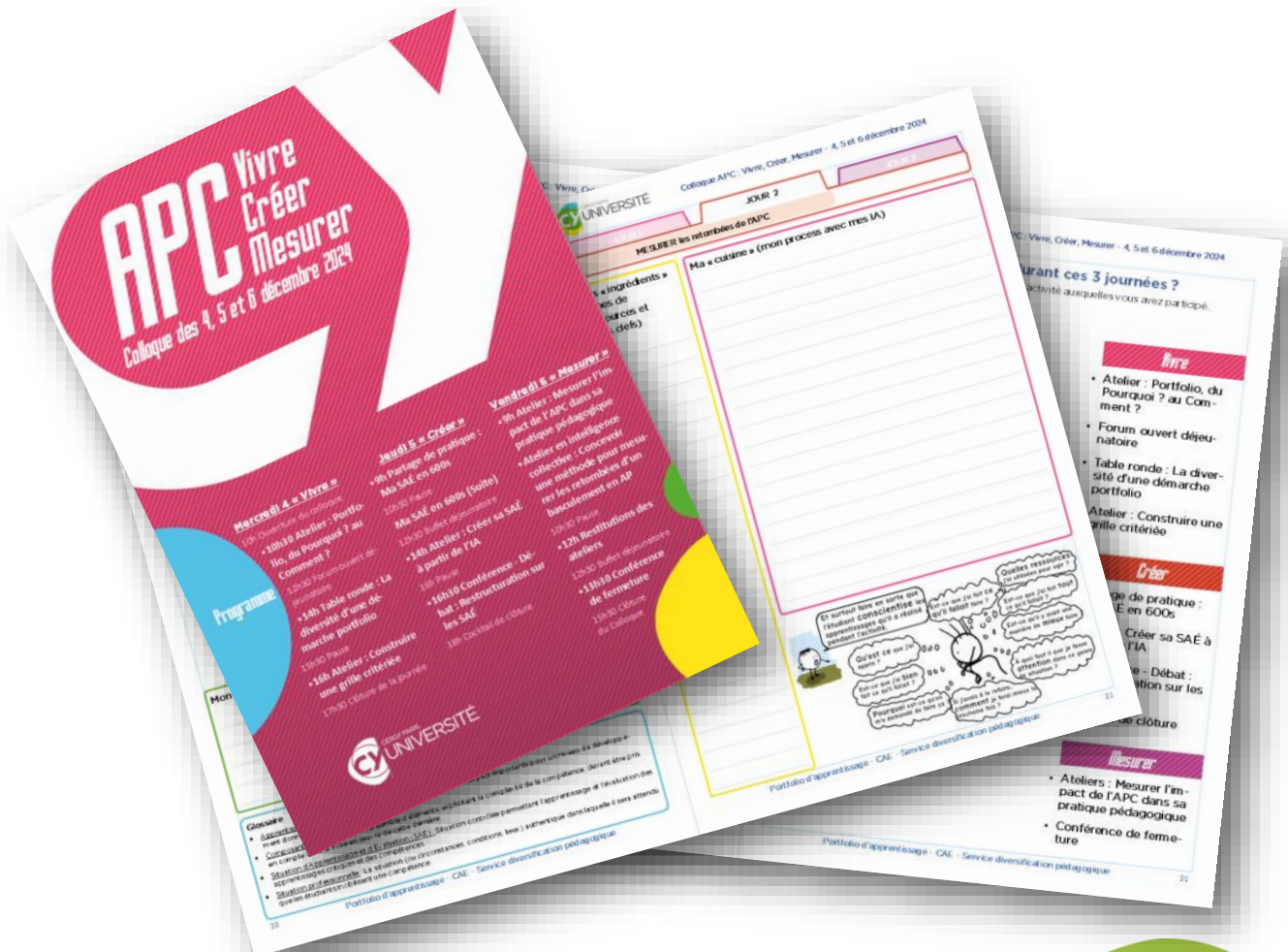

Bonne journée !

Les activités de votre colloque

L'APC met l'accent sur le développement des savoirs-agir.

Les SAÉ (Situations d'Apprentissage et d'Évaluation) en sont le cœur et chaque journée en illustre une lettre :

- S pour Situation : Le jour 1, vous vivez l'expérience du portfolio, un outil clé pour la réflexion et l'évaluation des compétences.
- A pour Apprentissage : Le jour 2, l'accent est mis sur la création de SAÉ, avec des ateliers et des partages de pratiques.
- É pour Évaluation : Le jour 3 est dédiée à la mesure des retombées de l'APC, avec des méthodologies et des indicateurs pour évaluer l'impact pédagogique.

Ces journées visent à enrichir vos pratiques et à vous outiller pour réussir votre APC.

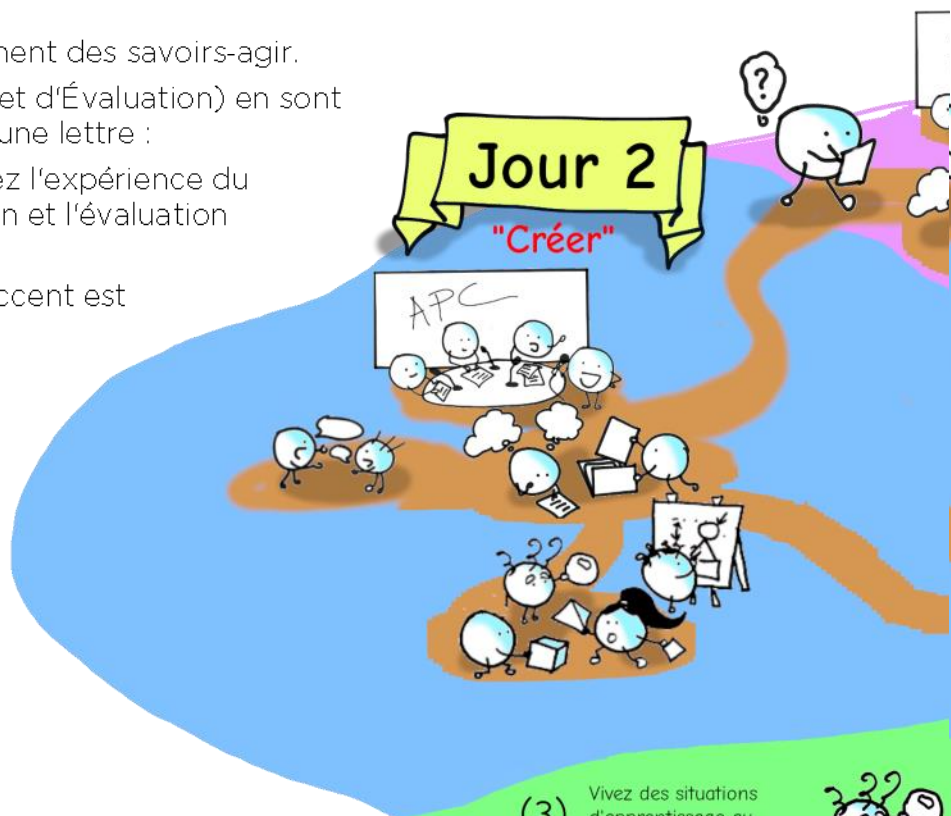

- (1) Ça c'est vous au début des journées APC



Jour 1 "Vivre"

- (2) Interrogez-vous sur votre positionnement par rapport à l'APC

- (3) Vivez des situations d'apprentissage au travers de nos ateliers

- (4) Échangez avec des pairs pendant les pauses et le déjeuner

S (1) et (2) Vivre des situations d'apprentissage et d'(auto-)évaluation :

Une mise en situation contrôlée permet de développer des apprentissages critiques dans le développement des compétences identifiées.

A (6) et (6bis) Des temps de métacognition accompagnés par un portfolio d'apprentissage :

Il ne suffit pas de vivre une situation pour en retirer des apprentissages ! Il faut conscientiser l'intérêt de l'activité, comment on la vit, ce qu'on en retire, ce qu'on pourrait reproduire et ce qu'il nous reste à apprendre.

Utilisez ce portfolio pour travailler cette métacognition.

(3), (4) et (5) Des temps d'échange entre pairs :

Pour apprendre plus efficacement, les pairs permettent de confronter les idées des uns et des autres, de s'inspirer, d'échanger pour comprendre, changer ses représentations, avoir du feedback, créer...

Profitez des temps d'échange qu'on vous propose !

Jour 3 "Mesurer"

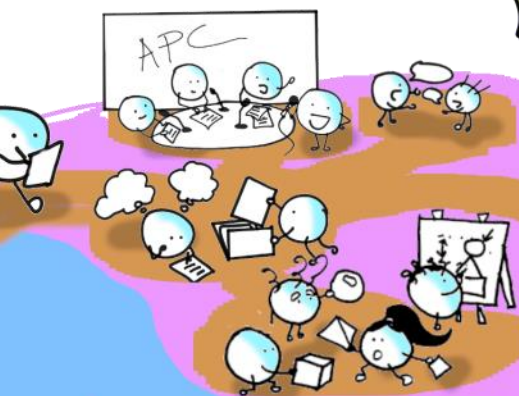

(7) En fin des 3 journées, remplissez le portfolio d'évaluation à l'aide des traces et de votre portfolio d'apprentissage

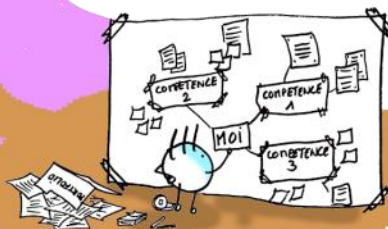

(8) Faites valider votre compétence et recevez un OpenBadge la certifiant

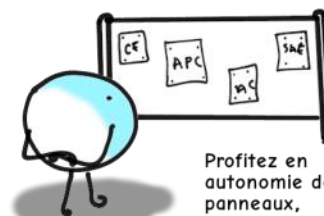

Profitez en autonomie des panneaux, documents, stands



(6bis)

Gardez des traces (photos, scan de vos productions, ...)



(6) Interrogez-vous : qu'ai je appris ? quelle question je me pose ? Où en suis-je dans mes compétences ?



(5)

Conférence-débat, tables rondes, venez trouver des réponses à vos questions, trouver des idées, des pistes,

E

(7) Un portfolio d'évaluation où vous allez mettre des preuves :

Sélectionner et organiser vos réflexions sur votre apprentissage et ajouter vos preuves pour permettre l'évaluation de vos compétences par d'autres personnes ; tel est l'objectif du portfolio d'évaluation.

Remplissez un portfolio d'évaluation sous forme d'un formulaire de demande d'Open Badge dans lequel vous y mettrez vos réflexions et preuves que vous aurez recueillies pendant la journée.

(8) Une validation de compétences matérialisée par un Open Badge :

En s'appuyant sur le portfolio d'évaluation, un Open Badge vous sera envoyé. Il contiendra les réflexions et preuves que vous aurez inclus dans votre portfolio d'évaluation et sera validé par vos pairs et les organisateurs.

Vous pourrez ensuite inclure cet Open Badge où vous voulez, pourquoi pas dans votre portfolio de présentation !

Sommaire de votre portfolio



p.4



Les activités de votre colloque

p.7



Démarrage du colloque

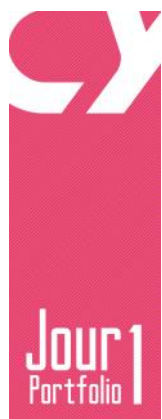

p.9



Mercredi 4 « *Vivre* »

p.10



Atelier : Portfolio, du Pourquoi ? au Comment ?

p.12

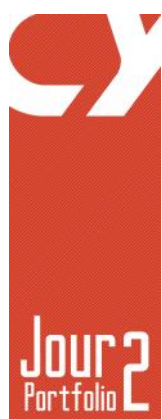

Table ronde : La diversité d'une démarche portfolio

p.14



Atelier : Construire une grille critériée



p.17



Jeudi 5 « *Créer* »

p.18



Partage de pratique : Ma SAÉ en 600s

p.20



Atelier : Créer sa SAÉ à partir de l'IA

p.22



Conférence - Débat : Restructuration sur les SAÉ

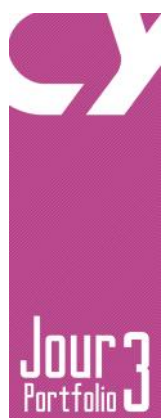

p.25



Vendredi 6 « *Mesurer* »

p.26



Atelier : Mesurer l'impact de l'APC dans sa pratique pédagogique

p.26



Atelier en intelligence collective : Concevoir une méthode pour mesurer les retombées d'un basculement en APC

p.28



Conférence de fermeture



p.30



Bilan du colloque

p.32



Bibliographie



p.33

























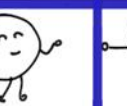
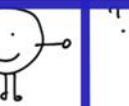

Crédits

p.34



Open badge

Comment je me sens au démarrage de la journée ? (cochez une ou plusieurs cases)

 Audacieux.se	 Confiant.e	 Créatif.ve	 Critique	 Cynique	 Curieux.se	 Grognon	 Inspiré.e	 Joyeux.se
 Débordé.e	 Déçu.e	 Démotivé.e	 Déprimé.e	 Déterminé.e	 Dubitatif.ve	 Optimiste	 Ouvert.e	 Perplexe
 En colère	 En pleine forme	 Enthousiate	 Facétieux.se	 Fatiguée	 Fier/Fière	 Indifférent.e	 Impatient.e	 Motivé.e

Qu'est-ce que j'attends de ces 3 journées ?

Cochez les catégories selon vos attentes

Pratiques	Méthodes	Idées	Rencontres	Exemples	Ressources
<input type="checkbox"/>	<input type="checkbox"/>	<input type="checkbox"/>	<input type="checkbox"/>	<input type="checkbox"/>	<input type="checkbox"/>

Comment je me positionne par rapport à l'Approche par compétences (APC) ?

Placez votre curseur sur les barres

Sur l'APC en général 0 max

Sur les Situations d'Apprentissage et d'Évaluation (SAÉ) 0 max

Sur l'évaluation des compétences 0 max

Sur l'utilisation d'un Portfolio dans l'APC 0 max

Notes :

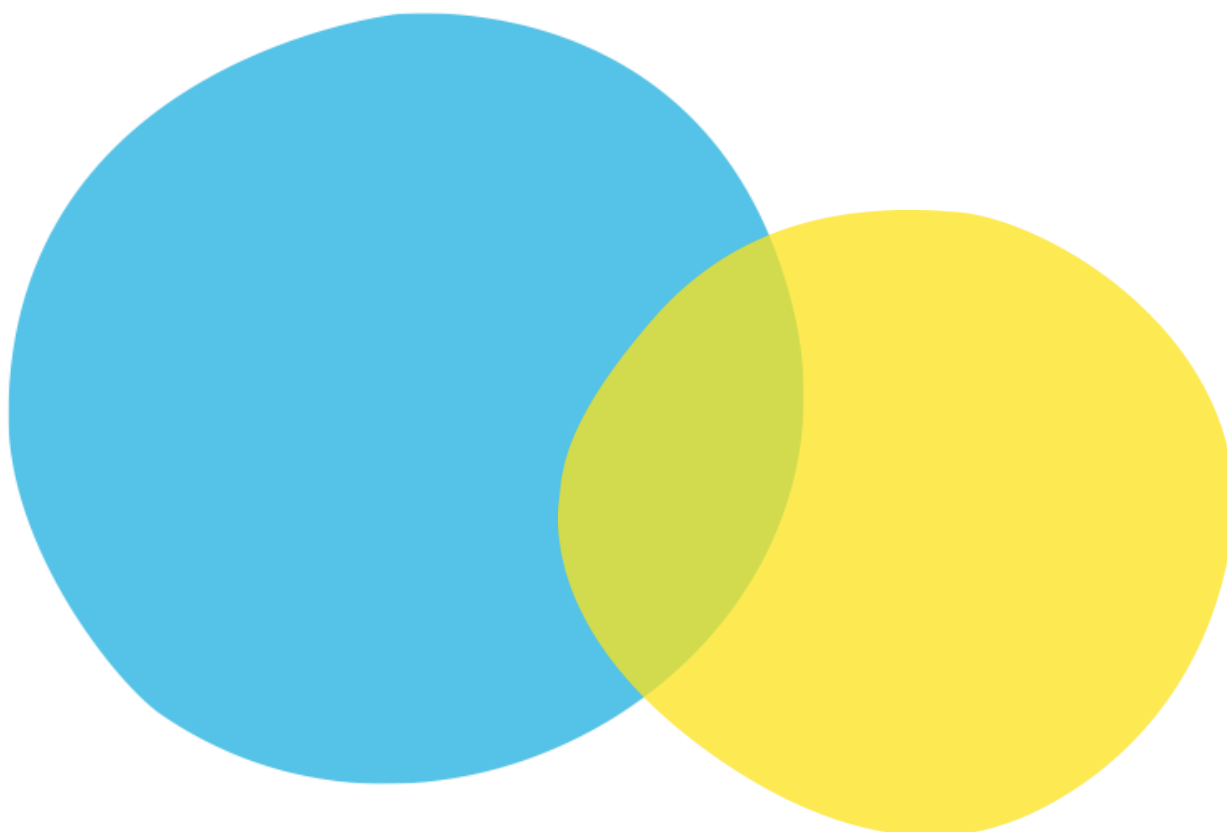

Jour 1

Portfolio

Mercredi 4 décembre **« Vivre » l'APC**

L'APC vise à mettre l'étudiant en capacité d'avoir un recul critique sur l'ensemble des apprentissages (savoir, savoir-faire et savoir-être) acquis au cours de sa formation.

Pour l'étudiant, le portfolio est un outil-support à cette réflexion, qui permet tant de conserver une trace tout au long de la progression que de matérialiser et guider le travail réflexif.

Pour l'enseignant, le portfolio est aussi un outil dont la finalité est plus diverse : outil d'échange avec l'étudiant, portfolio évaluatif, certificatif, d'apprentissage... C'est aussi, il faut l'admettre, un outil mystérieux en début de démarche APC, un graal vers lequel tendre, sans réellement en connaître le format.

Cette journée est dédiée à vous faire vivre l'expérience d'un portfolio du point de vue de l'évaluateur/certificateur/relecteur.





Atelier : Portfolio, du Pourquoi ? au Comment ?

Un atelier participatif pour identifier les apports d'un portfolio dans la scolarité d'un étudiant et identifier comment l'intégrer dans sa formation.

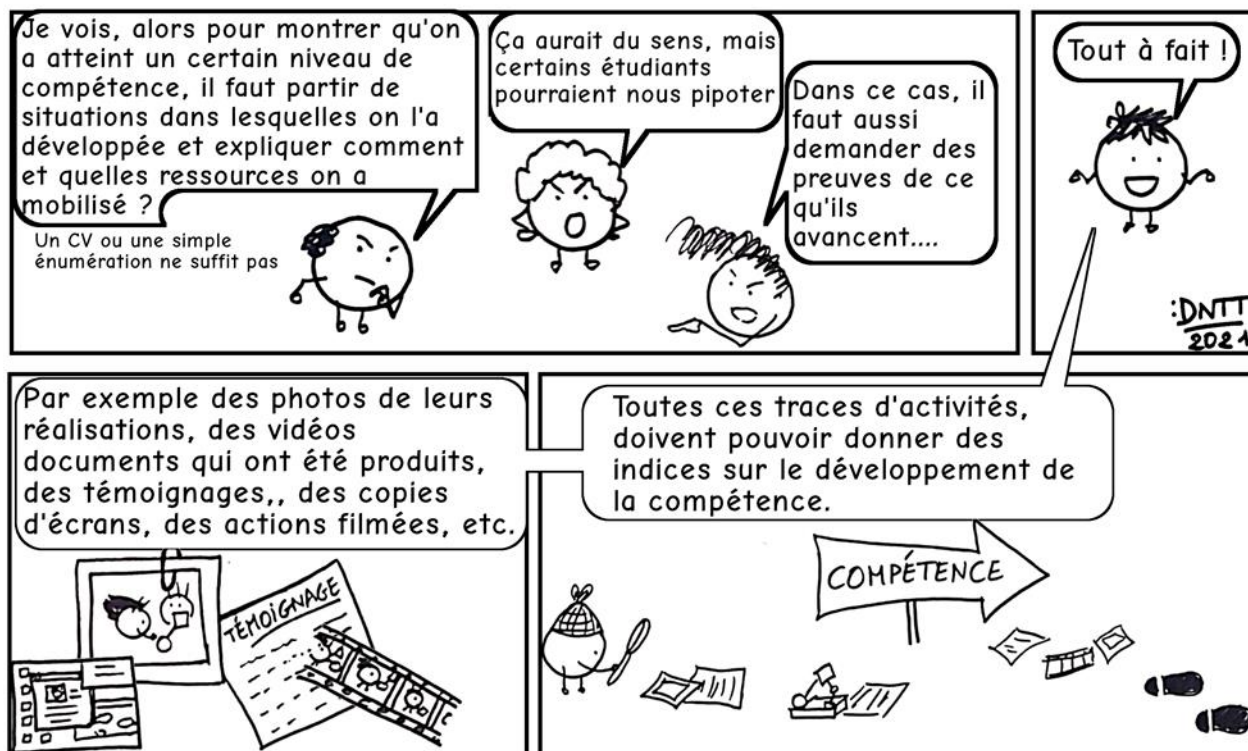

D'après la description de cet atelier, qu'est-ce que j'y cherche ?
Qu'aimerais-je découvrir ?

Glossaire

- **Portfolio d'apprentissage** : Un dossier dans lequel les étudiantes et étudiants rendent compte de la progression graduelle de leurs apprentissages dans la formation. Dans une formation en APC, ce dossier illustre leur progression dans le développement des compétences.
- **Portfolio de présentation** : Un dossier dans lequel les étudiantes et étudiants regroupent des pièces de leur parcours de formation qui démontrent leur degré de professionnalisation.
- **Portfolio d'évaluation** : Un dossier dans lequel les étudiantes et étudiants sélectionnent des documents qui témoignent de la progression de leurs apprentissages et dans lequel les étudiantes et étudiants argumentent cette progression, ce dossier étant déposé pour une évaluation formelle.
- **Preuves** : Une démonstration convaincante d'une progression documentée à partir de traces et argumentée en considérant le niveau de développement attendu pour une compétence.
- **Traces** : Des marques concrètes d'activités et / ou d'expériences réalisées dans la mise en œuvre d'une compétence.

JOUR 1

JOUR 2

JOUR 3

VIVRE L'APC

Grâce à l'atelier, qu'ai-je appris de nouveau ?

Qu'est-ce que je retiens de l'atelier que je pourrais utiliser dans mes propres enseignements, dans ma propre formation ?

Notes

L'étudiant est ensuite son propre avocat pour argumenter à l'aide de ces preuves qu'il a constituées, qu'il a bien atteint le niveau de compétences requis.

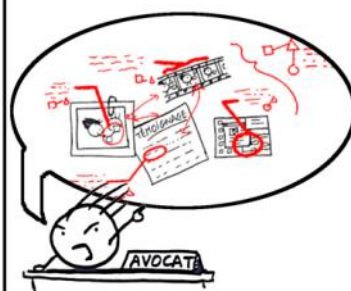

Et c'est avec son argumentation étayée par des preuves qu'on peut ensuite convaincre le juge (ou plutôt les évaluateurs)

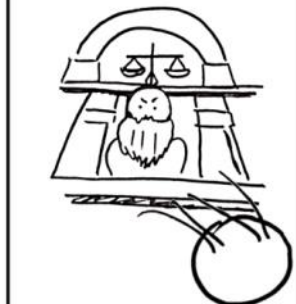

Évaluateurs qui pourront alors décider au vu de ces preuves et de l'argumentation de valider ou pas la compétence.





Table ronde : La diversité d'une démarche portfolio ?

Une table ronde où les intervenants présenteront leur expérience du portfolio, qui peut prendre des formats très inattendus, pour illustrer la richesse des formats envisageables.

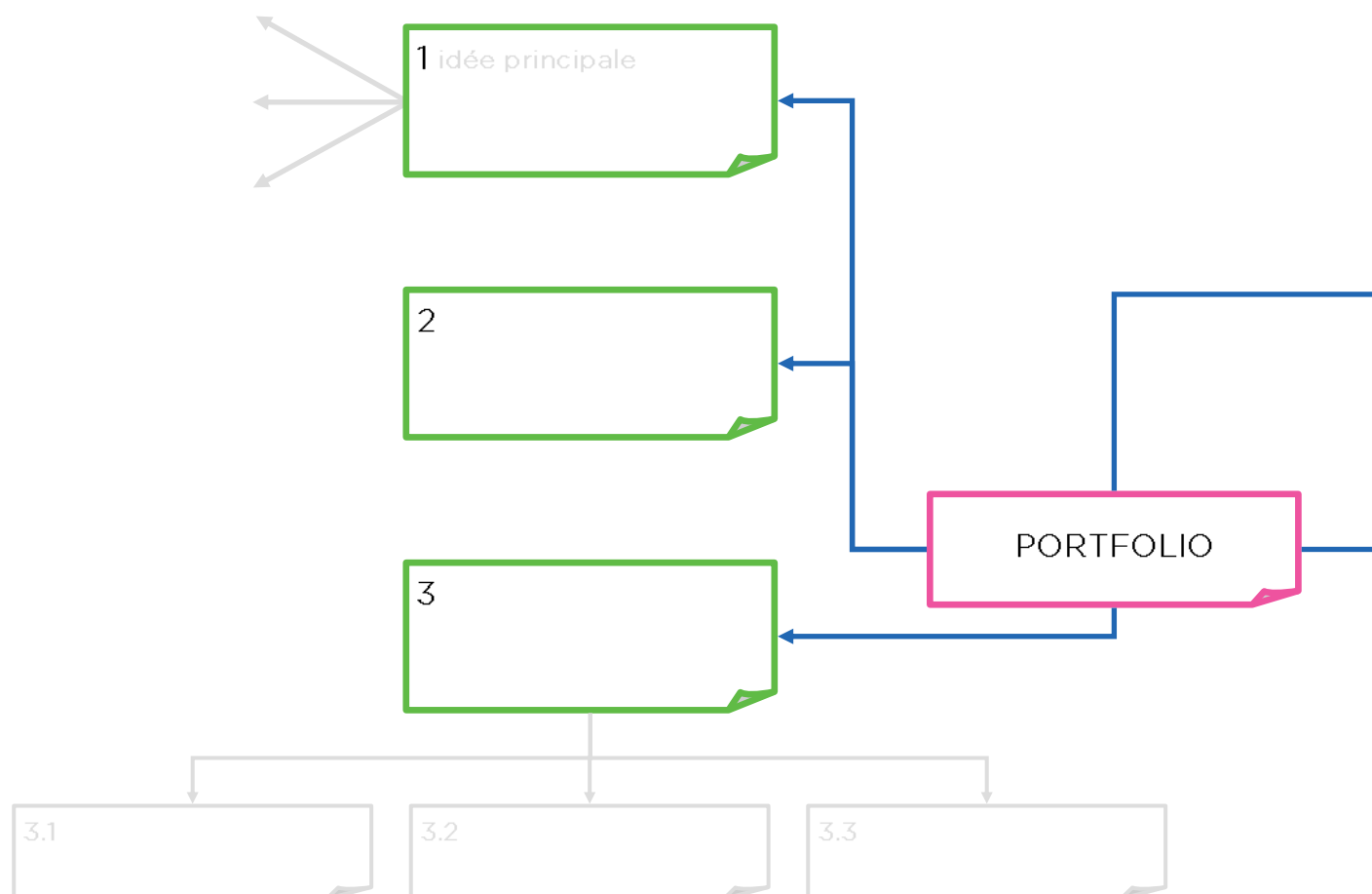

Glossaire

- **Portfolio d'apprentissage** : Un dossier dans lequel les étudiantes et étudiants rendent compte de la progression graduelle de leurs apprentissages dans la formation. Dans une formation en APC, ce dossier illustre leur progression dans le développement des compétences.
- **Portfolio de présentation** : Un dossier dans lequel les étudiantes et étudiants regroupent des pièces de leur parcours de formation qui démontrent leur degré de professionnalisation.
- **Portfolio d'évaluation** : Un dossier dans lequel les étudiantes et étudiants sélectionnent des documents qui témoignent de la progression de leurs apprentissages et dans lequel les étudiantes et étudiants argumentent cette progression, ce dossier étant déposé pour une évaluation formelle.
- **Preuves** : Une démonstration convaincante d'une progression documentée à partir de traces et argumentée en considérant le niveau de développement attendu pour une compétence.
- **Traces** : Des marques concrètes d'activités et / ou d'expériences réalisées dans la mise en œuvre d'une compétence.

JOUR 1

JOUR 2

JOUR 3

VIVRE L'APC

Ma carte mentale* de la démarche portfolio

Consigne

1. Départ : à partir de la case centrale [PORTFOLIO], compléter les différentes branches.
2. Branches : compléter les idées principales par des sous-idées avec des mots-clés.
3. Liens : Relier les cases pour montrer les connexions.
4. Clarté : préméditer l'organisation pour rendre votre carte lisible.

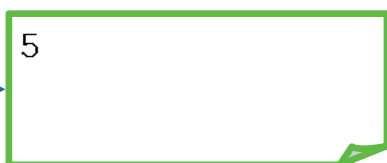
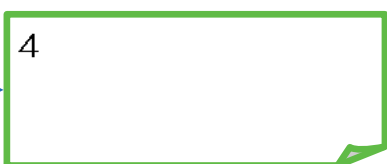

Notes

*Qu'est-ce qu'une carte mentale ?

Une carte mentale, ou *mind map*, est un outil visuel permettant de représenter des idées, concepts ou informations sous forme d'arborescence. Elle se construit à partir d'une idée principale (placée au centre) et se développe en branches reliées à des sous-idées ou thèmes associés.

Son but : Représenter vos idées de façon claire et structurée pour favoriser l'organisation des idées, la mémorisation et la réflexion créative, en exploitant les connexions entre les concepts.



Atelier : Construire une grille critériée

Un atelier collaboratif pour développer un outil d'évaluation à partager en équipe pédagogique pour évaluer en APC.

D'après la description de cet atelier, qu'est-ce que j'y cherche ?
Qu'aimerais-je découvrir ?

Grâce à l'atelier, qu'ai-je appris de nouveau ?

Glossaire

- Alignement pédagogique : On parle d'alignement pédagogique lorsque les objectifs d'apprentissage sont cohérents avec les activités pédagogiques et les stratégies d'évaluation.
- Niveau de développement de la compétence : Déclinaison des étapes d'apprentissage d'une compétence.
- Ressources : Les variétés de ressources regroupent des :
 - Savoirs : Ensemble cohérent de connaissances acquises au contact de la réalité (savoirs empiriques et/ou savoirs académiques).
 - Savoir-faire : Connaissances procédurales qu'un individu est susceptible d'appliquer dans une situation.
 - Savoir-être : Ensemble de qualités professionnelles qui reflètent la manière dont un individu réagit dans un environnement professionnel.

JOUR 1

JOUR 2

JOUR 3

VIVRE L'APC

Ma grille critériée

Notez des exemples de critères et des propositions de niveaux qui vous correspondent.

Critères	Niveau 1	Niveau 2	Niveau 3

Qu'est-ce que je retiens de l'atelier que je pourrais utiliser dans mes propres enseignements, dans ma propre formation ?

Notes

Notes :



Hier, j'ai vu...

- Atelier : Portfolio, du Pourquoi ? au Comment ?
- Table ronde : La diversité d'une démarche portfolio ?
- Atelier : Construire une grille critériée

Jour 2

Portfolio

Jeudi 5 décembre **« Créer » des activités en APC**

Connaître les compétences de sa formation, c'est bien. Savoir où et comment elles sont évaluées, c'est mieux.

Les Situations d'Apprentissage et Évaluation (SAÉ) répondent à ce besoin. Jalons de la formation pour les étudiants pour mesurer leur montée en compétence, elles demandent de mettre en évidence les liens entre les enseignements (interdisciplinarité), à favoriser la pratique (expérientiel) et à expliciter les attendus (alignement pédagogique et clarté).

Pour l'enseignant, les SAÉ peuvent être vécues comme un défi : collaboration, objectivité, innovation, valorisation de ce qui marche déjà à passer en APC...

À quoi cela peut-il ressembler ?

Comment les concevoir ?





Partage de pratique : Ma SAÉ en 600s

Des membres enseignants de la communauté pédagogique de CY vous partagent leur SAE déjà en cours. Cette activité, issue de l'appel à communication, met à l'honneur une diversité de pratiques et de thématiques pour vous inspirer. Ils vous partagent leurs réussites, leurs difficultés et leurs activités pédagogiques.

J'aimerais...

Astuces...

Je ne veux pas...

À éviter...

Glossaire

- Apprentissage critique (AC) : Les apprentissages nécessaires les plus importants pour un niveau de développement donné.
- Composantes essentielles : Un ensemble d'éléments, explicitant la complexité de la compétence, devant être pris en compte dans la mise en œuvre de cette dernière.
- Situation d'Apprentissage et d'Évaluation (SAÉ) : Situation contrôlée permettant l'apprentissage et l'évaluation des apprentissages critiques et des compétences.
- Situation professionnelle : La situation (ou circonstances, conditions, lieux) authentique dans laquelle il sera attendu que les étudiants mobilisent une compétence.

JOUR 1

JOUR 2

JOUR 3

CRÉER des activités en APC

Caractériser mes SAÉ

Positionnez les partages de pratique dans le diagramme pour trouver les SAÉ qui vous correspondent. Ensuite vous pouvez noter vos souhaits et astuces pour les réaliser.

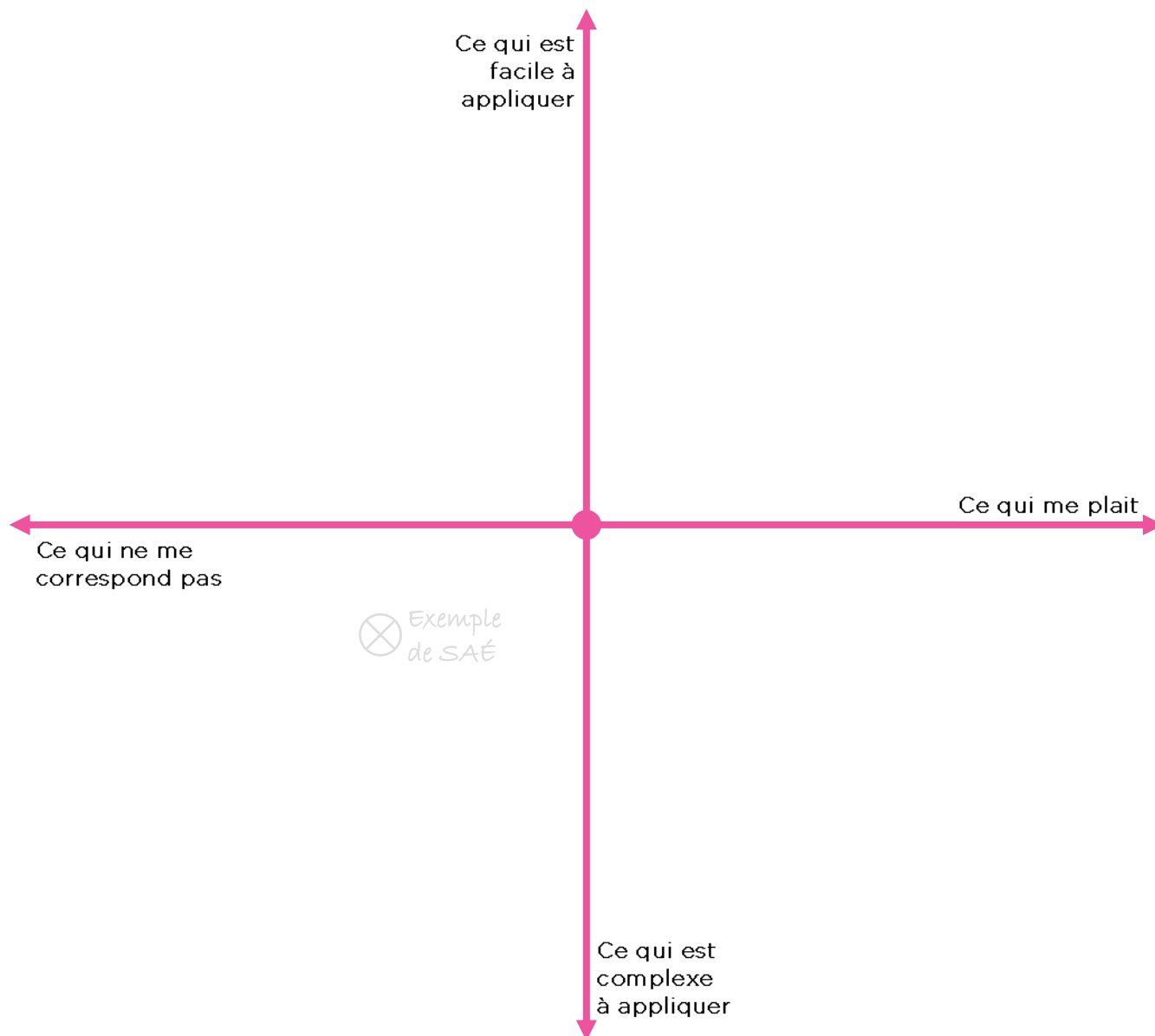

Notes

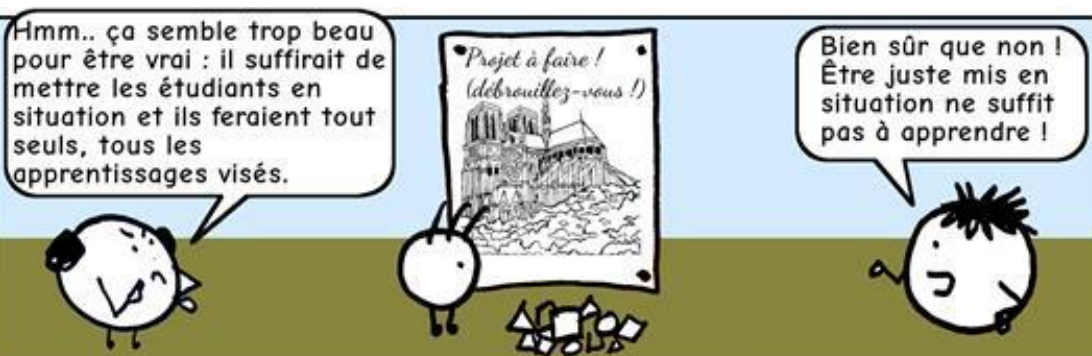



Atelier : Créer sa SAÉ à partir de l'IA

Pour créer une SAÉ, certaines étapes peuvent être facilitées par l'utilisation d'une intelligence artificielle comme "assistant d'aide à la conception".

Que vous partiez de zéro (paralyse de la feuille blanche) où que vous ayez une idée de l'activité que vous souhaitez concevoir, votre assistant personnel peut vous faire gagner du temps, rendre votre activité plus originale, ou tout simplement débloquer votre créativité. Pour gagner en efficacité, vous devrez savoir laquelle choisir, et savoir comment lui parler.

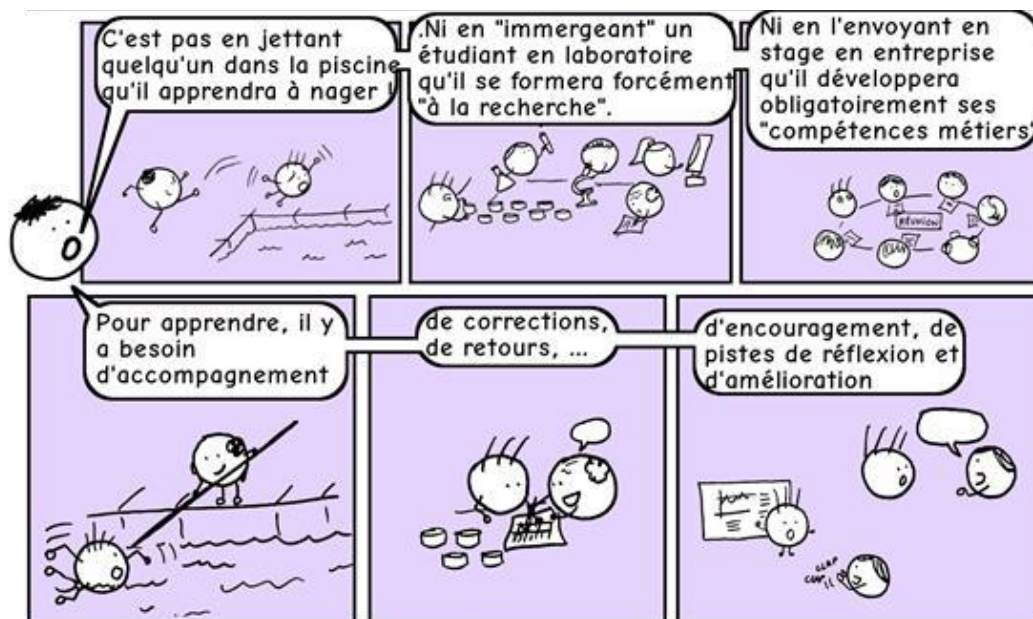

La « recette » de ma SAÉ avec l'aide de l'IA

Mon « menu » (mon prompt)

Glossaire

- Apprentissage critique (AC) : Les apprentissages nécessaires les plus importants pour un niveau de développement donné.
- Composantes essentielles : Un ensemble d'éléments, explicitant la complexité de la compétence, devant être pris en compte dans la mise en œuvre de cette dernière.
- Situation d'Apprentissage et d'Évaluation (SAÉ) : Situation contrôlée permettant l'apprentissage et l'évaluation des apprentissages critiques et des compétences.
- Situation professionnelle : La situation (ou circonstances, conditions, lieux) authentique dans laquelle il sera attendu que les étudiants mobilisent une compétence.



Conférence - Débat : Restructuration sur les SAÉ

Un temps de restructuration de la journée où Jacques Tardif partagera les éléments qui l'auront le plus marqué dans cette journée.

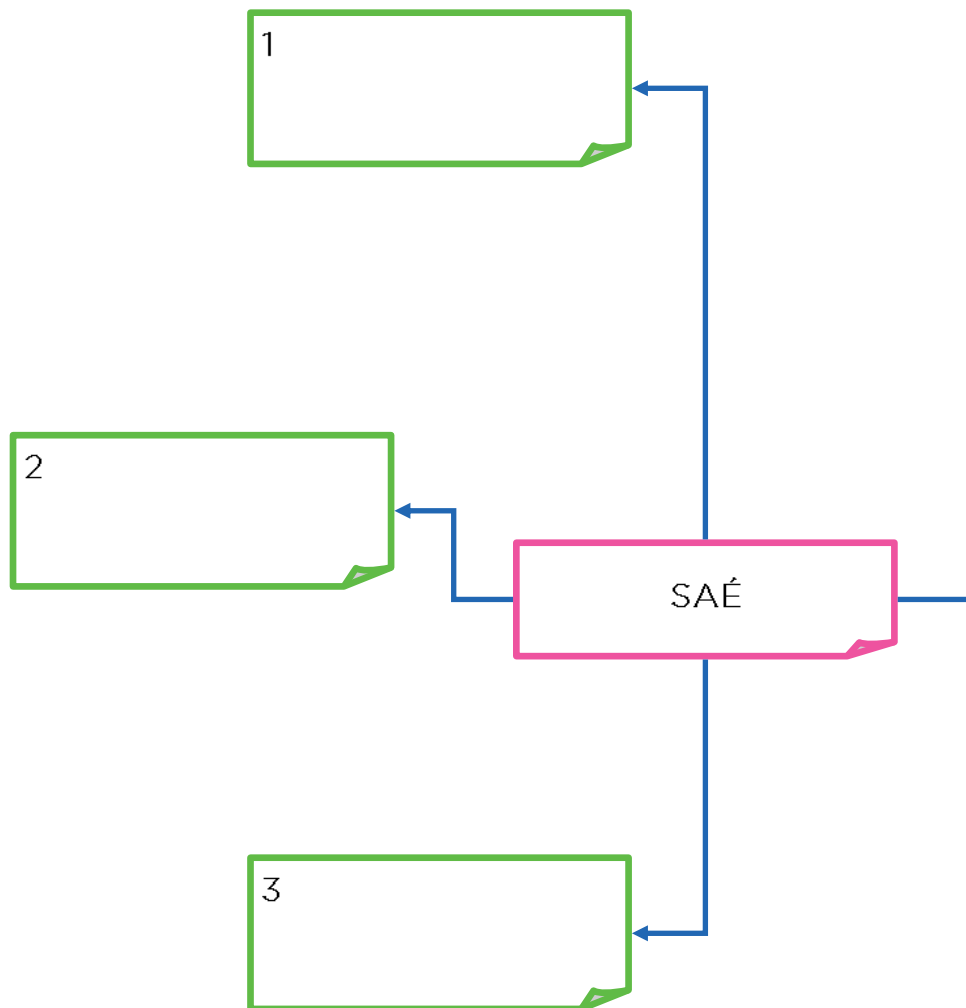

Glossaire

- Apprentissage critique (AC): Les apprentissages nécessaires les plus importants pour un niveau de développement donné.
- Composantes essentielles: Un ensemble d'éléments, explicitant la complexité de la compétence, devant être pris en compte dans la mise en œuvre de cette dernière.
- Situation d'Apprentissage et d'Évaluation (SAÉ): Situation contrôlée permettant l'apprentissage et l'évaluation des apprentissages critiques et des compétences.
- Situation professionnelle: La situation (ou circonstances, conditions, lieux) authentique dans laquelle il sera attendu que les étudiants mobilisent une compétence.

JOUR 1

JOUR 2

JOUR 3

CRÉER des activités en APC

Ma carte mentale des SAÉ

Complétez l'arborescence de votre carte mentale en fonction de vos besoins et aspirations vis-à-vis des SAÉ (cf. p.13 pour si besoin).

4

Notes

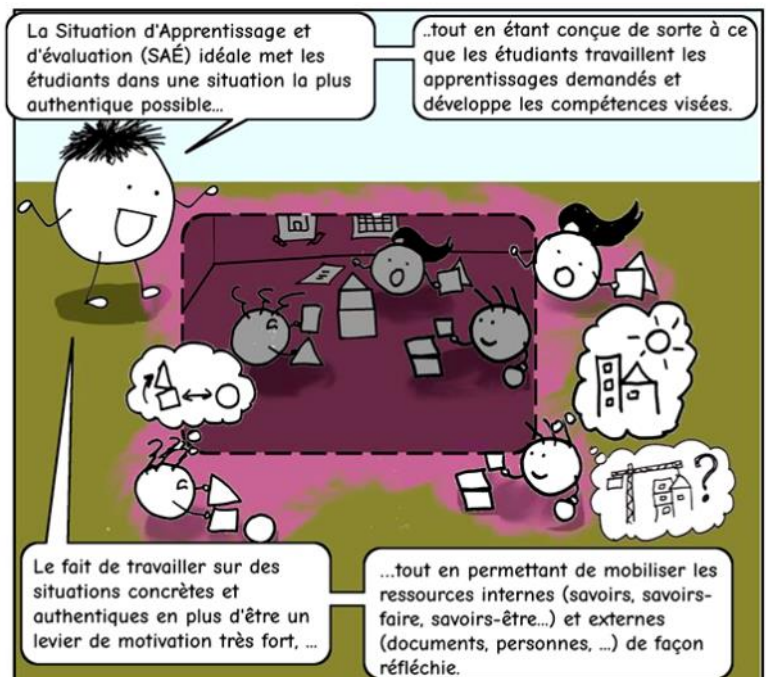

Notes :



Hier, j'ai vu...

- Partage de pratique : Ma SAÉ en 600s
- Atelier : Créer sa SAÉ à partir de l'IA
- Conférence - Débat : Restructuration sur les SAÉ

Jour 3

Portfolio 3

Vendredi 6 décembre **« Mesurer » les** **retombées de l'APC**

Des questions sont souvent entendues par les ingénieurs pédagogiques APC : Mais comment être certain que l'APC est utile ? Est-ce que cela fonctionne ? À-t-on des chiffres prouvant l'amélioration ?

Vous souhaitez objectiver l'utilité de cette modalité pédagogique ? Prouver que les retombées sont positives pour les étudiants (ou prouver l'inverse) ?

Cette journée est consacrée à une méthodologie de mesure d'impact du déploiement de l'APC dans la formation.





2 Ateliers

Mesurer l'impact de l'APC dans sa pratique pédagogique

Cet atelier collaboratif invite à questionner la manière de mesurer les changements induits par la mise en place de l'APC, en réfléchissant aux indicateurs pertinents pour mesurer ces transformations, tant au niveau des établissements, des enseignants que des étudiants.

Vous repartirez avec des indicateurs concrets adaptés à vos besoins pour mesurer l'impact de la transition pédagogique que porte l'APC.

Concevoir une méthode pour mesurer l'intérêt d'une bascule en APC

Un atelier animé en intelligence collective pour favoriser la créativité des participants et concevoir ensemble une méthode de suivi qui leur correspond par la diversité des contributions.

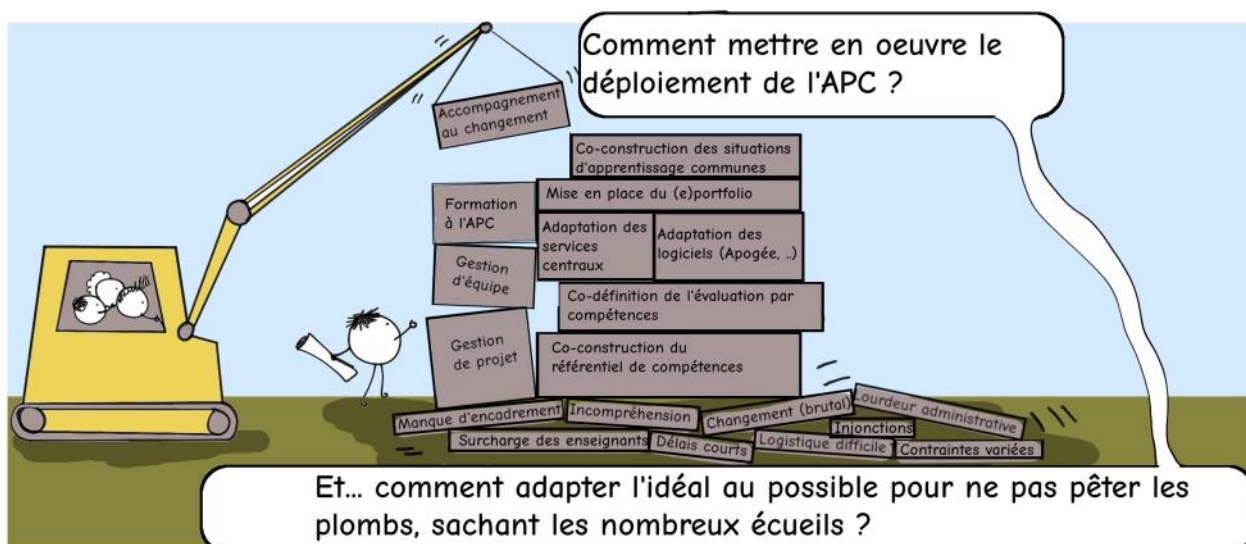

Glossaire

- **Approche par compétences (APC)**: Une organisation de la formation, tant sur le plan des unités d'enseignement et de leur agencement que sur le plan de l'évaluation des apprentissages, axée sur le développement de compétences.
- **Compétence**: « Un savoir-agir complexe consistant en une mobilisation et une combinaison efficace de ressources (savoirs, savoir-faire, savoir-être) internes ou externes dans une famille de situations ». (Jacques Tardif)
- **Démarche par compétences**: L'approche pédagogique par compétences utilise les compétences comme acquis d'apprentissage. Les compétences visées constituent le point de départ dans la conception et le développement d'un curriculum, scénario ou activité pédagogique.
- **Situation professionnelle**: La situation (ou circonstances, conditions, lieux) authentique dans laquelle il sera attendu que les étudiants mobilisent une compétence.

JOUR 1

JOUR 2

JOUR 3

MESURER L'APC

D'après la description de cet atelier, qu'est-ce que j'y cherche ?
Qu'aimerais-je découvrir ?

Grâce à l'atelier, qu'ai-je appris de nouveau ?

Qu'est-ce que je retiens de l'atelier que je pourrais utiliser dans mes propres enseignements, dans ma propre formation ?

Conférence de clôture



La notion de compétence peut être connotée différemment selon les responsabilités et activités des services d'une université : APC comme outil pédagogique, Compétence comme outil d'analyse de la facette professionnelle d'une formation (RNCP), ou comme outil de partage entre partenaires universitaires européens.

Inspirée des recommandations ministérielles pour articuler le RNCP à une APC, cette conférence s'attachera à éclairer les différentes facettes de la Compétence.

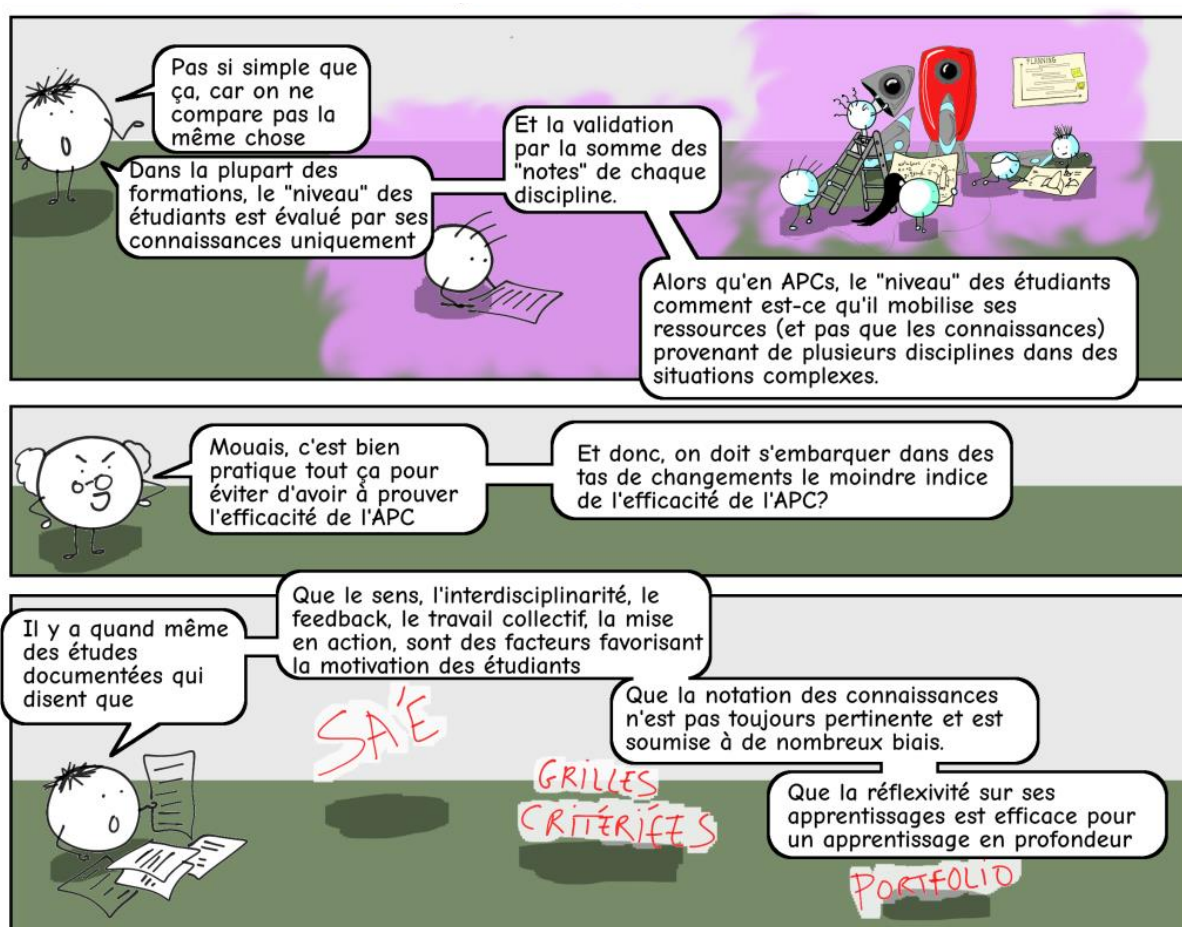

Glossaire

- **Approche par compétences (APC):** Une organisation de la formation, tant sur le plan des unités d'enseignement et de leur agencement que sur le plan de l'évaluation des apprentissages, axée sur le développement de compétences.
- **Compétence:** « Un savoir-agir complexe consistant en une mobilisation et une combinaison efficace de ressources (savoirs, savoir-faire, savoir-être) internes ou externes dans une famille de situations ». (Jacques Tardif)
- **Démarche par compétences:** L'approche pédagogique par compétences utilise les compétences comme acquis d'apprentissage. Les compétences visées constituent le point de départ dans la conception et le développement d'un curriculum, scénario ou activité pédagogique.
- **Situation professionnelle:** La situation (ou circonstances, conditions, lieux) authentique dans laquelle il sera attendu que les étudiants mobilisent une compétence.

JOUR 1

JOUR 2

JOUR 3

MESURER L'APC

Ma carte mentale de la compétence

Complétez l'arborescence de votre carte mentale en fonction de vos besoins et aspirations vis-à-vis de la Compétence (cf. p.13 pour si besoin).

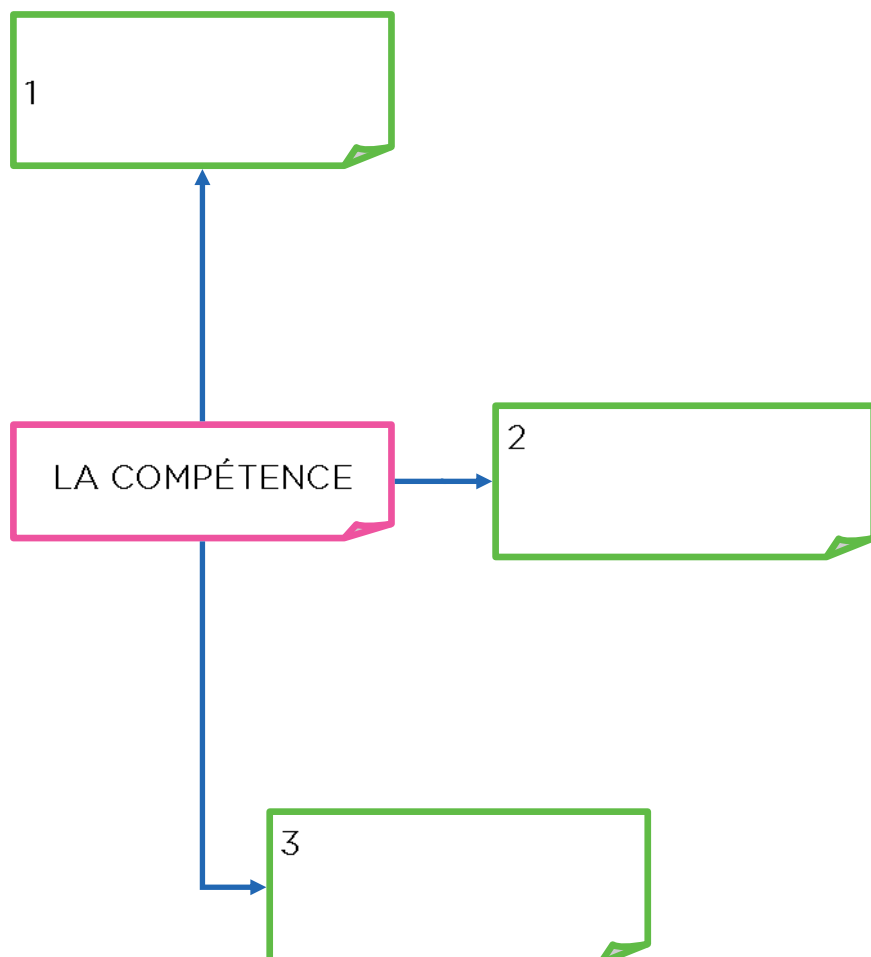

Notes

Vous avez pu vivre durant ces 3 journées une démarche d'Approche Par Compétences (APC). Compétence développée durant le colloque :

Mettre en œuvre des situations d'apprentissage et d'évaluation (SAÉ) en cohérence avec l'approche par compétences.

Composantes essentielles

- En conscientisant les apprentissages
- En articulant les phases de mises en situation, des temps de métacognition, de remplissage du portfolio d'apprentissage, de remplissage du portfolio d'évaluation et la validation.

Apprentissages critiques

- Utiliser les bonnes ressources
- Comprendre l'importance de la métacognition
- Différencier le portfolio d'apprentissage du portfolio d'évaluation

Ressources :

- Votre propre expérience dans votre contexte professionnel
- Les définitions et éléments apportés par ce livret portfolio d'apprentissage
- Les apports des ateliers, de la table ronde, de la conférence-débat

Situation d'apprentissage et d'évaluation :

- Les ateliers proposés
- La journée en elle-même

Situations professionnelles

- Des formations en approche par compétences que vous auriez à co-construire ou intervenir

Comment je me positionne par rapport à l'Approche par compétences (APC) ?

Placez votre curseur sur les barres

Sur l'APC en général	0	<div style="position: absolute; right: 0; top: -5px;">max</div>
Sur les Situations d'Apprentissage et d'Évaluation (SAÉ)	0	<div style="position: absolute; right: 0; top: -5px;">max</div>
Sur l'évaluation des compétences	0	<div style="position: absolute; right: 0; top: -5px;">max</div>
Sur l'utilisation d'un Portfolio dans l'APC	0	<div style="position: absolute; right: 0; top: -5px;">max</div>

Qu'ai-je trouvé durant ces 3 journées ?

Reliez chaque élément à une ou plusieurs activités auxquelles vous avez participé.

Pratiques •

Méthodes •

Idées •

Rencontres •

Exemples •

Ressources •

Vivre

- Atelier : Portfolio, du Pourquoi ? au Comment ?
- Forum ouvert déjeuner
- Table ronde : La diversité d'une démarche portfolio
- Atelier : Construire une grille critériée

Créer

- Partage de pratique : Ma SAÉ en 600s
- Atelier : Créer sa SAÉ à partir de l'IA
- Conférence - Débat : Restructuration sur les SAÉ
- Cocktail de clôture

Mesurer

- Ateliers : Mesurer l'impact de l'APC dans sa pratique pédagogique
- Conférence de fermeture

Bibliographie

De Ketele, J.-M. & Gerard, F.-M. (2005). La validation des épreuves d'évaluation selon l'approche par les compétences, *Mesure et Éducation en Évaluation*, Vol. 28, n° 3, 2005, 1-26.

Georges, F., Poumay, M., & Tardif, J. (2014). Comment appréhender la complexité inhérente aux compétences ? Recherche exploratoire sur les preuves de la compétence et sur les critères de son évaluation. Conférence présentée au 28ème congrès de l'AIPU : Pédagogie universitaire : entre recherche et enseignement, Mons.

Jonnaert, P. (2017). La notion de compétence : Une réflexion toujours inachevée. *Éthique publique. Revue internationale d'éthique sociétale et gouvernementale*, vol. 19, n° 1, Article 19, n° 1.

Le Boterf, G. (2011), *Ingénierie et évaluation des compétences*. Eyrolles www.guyleboterf-conseil.com

Les cahiers de l'IDIP n° 4, « Déploiement de l'approche programme à l'Unistra 2014-2017 », Coordonné par Christian Sauter.

Nguyen, D.-Q., & Blais, J.-G. (2007). Approche par objectifs ou approche par compétences ?

Perrenoud, Ph. (2004). Évaluer des compétences. *Educateur*, n° spécial, mars, 8-11 N° spécial « La note en pleine évaluation »

Postiaux, N., Bouillard, P. et Romainville, M. (2010), *Référentiels de compétences à l'université*, Recherche et formation n° 64, pp. 15-30.

Poumay M., Georges F. (2022), Comment mettre en œuvre une approche par compétences dans le supérieur ? *De Boeck supérieur*.

Poumay M., Tardif J., Georges F. (2017), *Organiser la formation à partir des compétences, un pari gagnant pour l'apprentissage dans le supérieur*, De Boeck supérieur.

Prégent, R., Bernard, H. et Kozanitis, A. (2009), *Enseigner à l'université dans une approche-programme*, Presses internationales Polytechnique.

Repères conceptuels et implications pour les activités d'enseignement, d'apprentissage et d'évaluation au cours de la formation clinique. *Pédagogie Médicale*, 8(4), 232-251.

Scallon, G. (2007). L'évaluation des apprentissages dans une approche par compétences (p. 360). *De Boeck Supérieur*.

Tardif, J. (2003). *Développer un programme par compétences : De l'intention à la mise en œuvre*.

Tardif, J. (2006), *L'évaluation des compétences. Documenter le parcours de développement*. Chenelière Éducation.

**L'Approche
Par
Compétences
(APC)**



Et aussi en bande dessinée :

L'approche par compétence en bande dessinée par Tuyêt Trâm Dang Ngoc
<https://dnntt.github.io/pedagogie/10.BD-apc/>

L'équipe de conception, d'organisation et d'animation

Le Service Diversification Pédagogique du Centre d'appui aux enseignements de CY Cergy Paris Université

Sandrine BERNARD : Cheffe du Service Diversification Pédagogique

Sandra BROCHERAY : Cheffe de projet APC@CY

Amélie COURTOIS - Ingénieure pédagogique BachelorAct

Marie DEZERT - Ingénieure pédagogique IEG

Jarek GLONIAK - Ingénieur pédagogique LEI

Cédric LE TALLEC - Ingénieur pédagogique LSH

Alexandra SCHELLES - Ingénieure pédagogique IST

Laïdine YOUSSEF - Ingénieur pédagogique INSPE

Soulayman ABDOUL VAGABOU : Ingénieur pédagogique

Florian MASCIU : Ingénieur pédagogique

Laurence MERDZANOVSKI : Ingénieure pédagogique

Patricia NEAU : Vidéaste

Avec

Catherine BURTON : Enseignante en Sciences de Gestion au département de Qualité Logistique Industrielle et Organisation (QLIO).

Tuyêt Trâm DANG NGOC : Enseignante-chercheuse en Sciences Informatiques.

Jacques TARDIF : Psychologue de l'éducation, professeur émérite à l'université de Sherbrooke. Spécialiste de la pédagogie universitaire et de l'Approche Par Compétences.

Florence VERDIÈRE : Assistante de Direction et de Projet du Centre d'Appui aux Enseignements

Ainsi que toutes les personnes qui sont intervenues sur la préparation de ce Colloque au fil des mois que nous remercions chaleureusement !



Après le colloque : Open Badge

Qu'est-ce qu'un Open Badge ?

Les Open Badges sont des outils numériques au service de la reconnaissance. Standards, vérifiables, portables et partageables, ils permettent d'attester d'une compétence, d'un savoir-faire ou d'un savoir-être, de reconnaître un engagement, un rôle ou une contribution, de baliser un parcours de formation ou encore de rendre visibles et de valoriser des pratiques et apprentissages informels.

D'un point de vue technique, un Open Badge est une image numérique dans laquelle sont enregistrées des informations concernant l'émetteur du badge, la personne bénéficiaire, les critères d'attribution et éventuellement les preuves justifiant de son attribution.

[Source : <https://openbadgefactory.com>]

En quoi peut-on l'utiliser dans une démarche réflexive et dans la validation par compétences ?

Comme un mini-portfolio d'évaluation, vous allez pouvoir demander votre Open Badge qui vous sera attribué si vous faites la démonstration -étayée de preuves- du développement de votre compétence : « Mettre en œuvre des situations d'apprentissage et d'évaluation en cohérence avec l'approche par compétences niveau 1 ».

Concrètement, que faire si j'en veux un ?

1. Scannez le QR Code suivant (ou recopiez le lien ci-dessous) :



2. Répondez au formulaire d'évaluation en y joignant vos preuves.
3. L'Open Badge sera alors soumis à l'évaluation de pairs pour validation et certification de votre compétence.
4. Recevez votre Open Badge par mail. Vous pourrez ensuite le partager, le mettre dans votre CV ou un portfolio de présentation. Toute personne qui le consultera aura accès au détail de votre compétence et aux informations des personnes l'ayant validé.

Note: en cas de difficulté pour l'obtention de votre Open Badge, vous pouvez écrire à :

sdpedagogique@cyu.fr

[Contacts :](#)

COLLOQUE
APC
VIVRE
CRÉER
MESURER
4, 5 ET 6
DÉCEMBRE
2024

Contact

DGA Formation

Centre d'appui aux enseignements

Service Diversification Pédagogique

CY Cergy Paris Université

33 boulevard du Port

95011 Cergy-Pontoise cedex

www.cyu.fr